

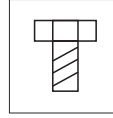

## REF. 120.4L

Cama doble liner hidromasaje en acero inoxidable AISI 316L (Calidad marina).  
1 junta incluida.



Tornillería  
Incluida



Toma de  
Tierra

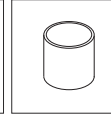

1 1/2"

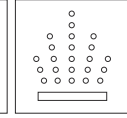

Aire

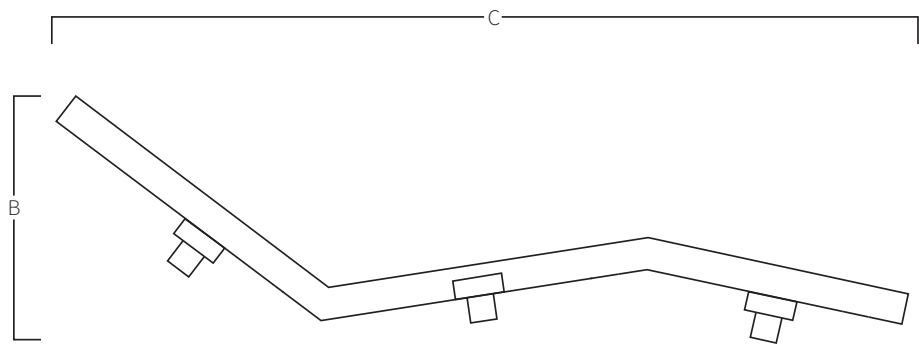
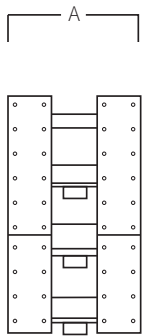

A	B	C
372	420	1685
Medidas en mm		

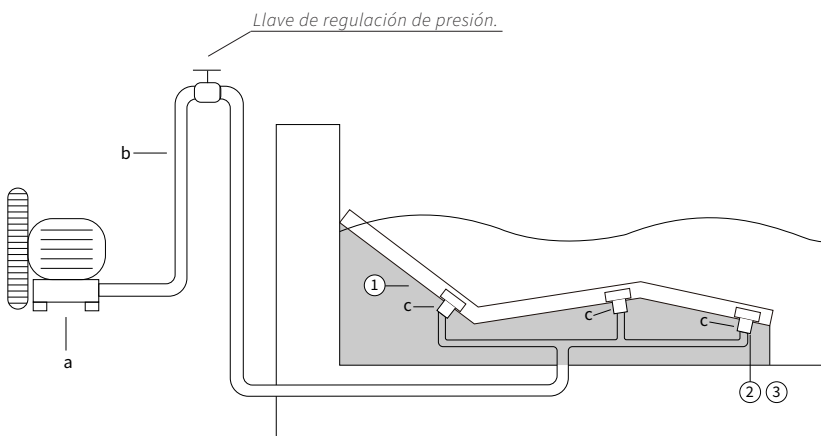

### **SISTEMA DE MONTAJE**

- 1) Conectar los tres manguitos de 1 1/2" hembra a la toma de aire.
- 2) Fijar la toma de tierra.
- 3) Empotrar la estructura principal al murete diseñado para tal fin, colocar la junta y fijar la tapa registrable.
  - a) Bomba soplante:  
120.4L - 1,1kw - 210m<sup>3</sup>/h (Ref. AQA-S1100-210).
  - b) Tubo Ø75mm.
  - c) Conexión manguito 1 1/2" hembra.

*\*Pulsador neumático o eléctrico a definir en obra.*