

REF. 120.4

Cama hidromasaje en acero inoxidable AISI 316L (Calidad marina).



Acabado Satinado



Toma de Tierra

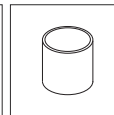

1 1/2"

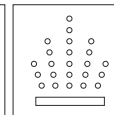

Aire

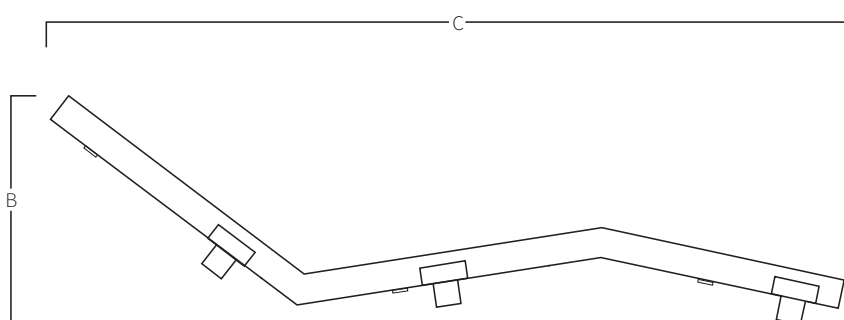
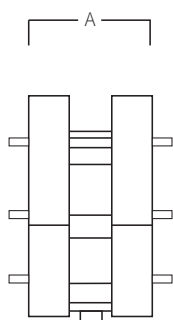

A	B	C
370	420	1685
<i>Medidas en mm</i>		

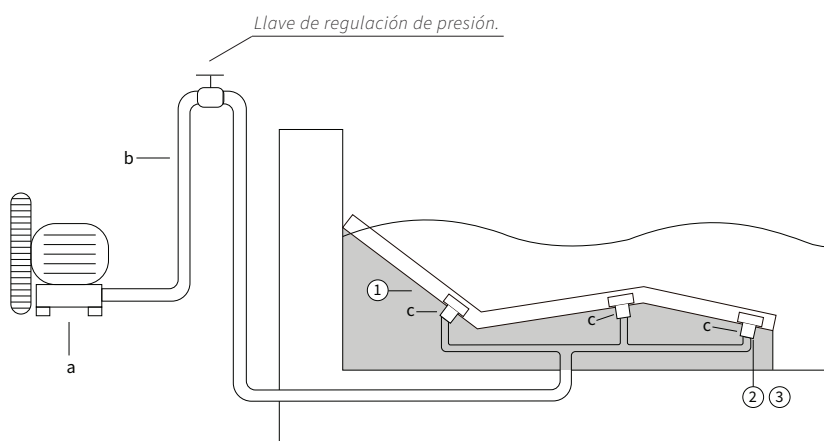

SISTEMA DE MONTAJE

- 1) Conectar los tres manguitos de 1 1/2" hembra a la toma de aire.
- 2) Fijar la toma de tierra.
- 3) Empotrar la estructura al murete diseñado para tal fin.
 - a) Bomba soplante: 120.4 - 1,1kw - 210m³/h (Ref. AQA-S1100-210).
 - b) Tubo Ø75mm.
 - c) Conexión manguito 1 1/2" hembra.

**Pulsador neumático o eléctrico a definir en obra.*