

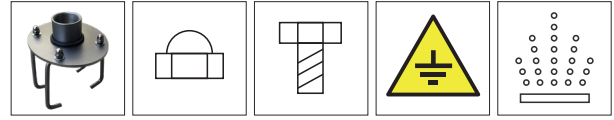

REF. 138

Ducha semi-circular hidromasaje en acero inoxidable AISI 316L (Calidad marina).
Acabado pulido.



Anclaje
incluido

Tuercas
incluidas

Tornillería
incluida

Toma de
Tierra

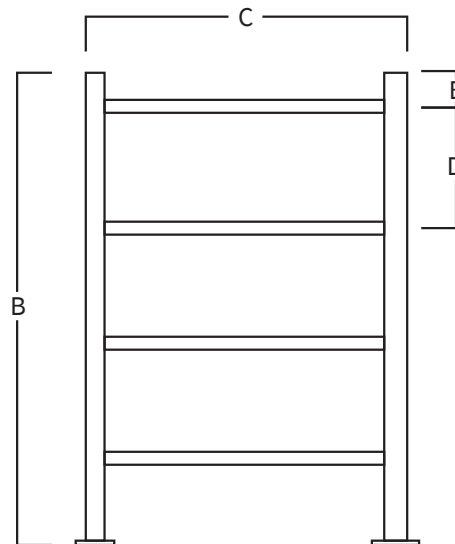
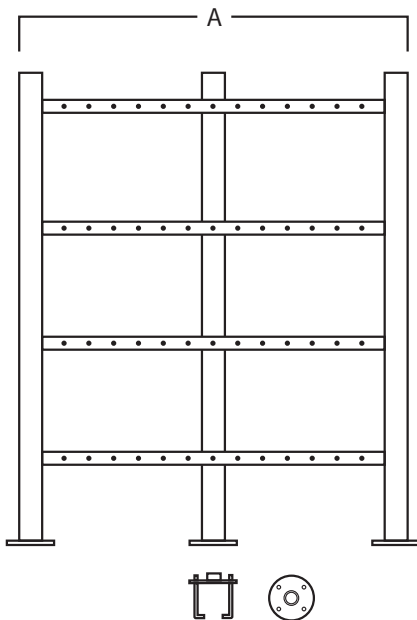

A	B	C	D	E
1000	1100	800	250	100

Medidas en mm

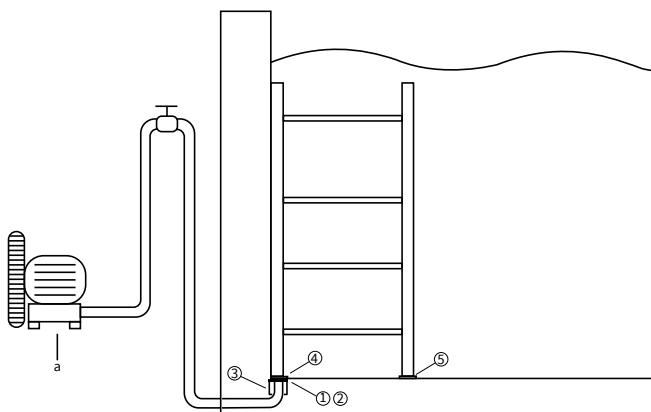

SISTEMA DE MONTAJE

- 1) Conectar la toma de aire al anclaje.
- 2) Fijar la toma de tierra.
- 3) Empotrar el anclaje para que la platina quede a ras del suelo.
- 4) Fijar la estructura al anclaje con las tuercas.
- 5) Fijar las otras dos patas al suelo con tacos y tornillos (incluidos).
 - a) Tubo Ø75mm.
 - b) Bomba soplante:
138: 1,1kw - 210 m³/h (Ref. AQA-S1100-210).
 - c) Tubo conexión 1 1/2".

*Pulsador neumático o eléctrico a definir en obra.