



REF. 106SPA

Cascade en acier inoxydable AISI 316L (Qualité marine). Finition polie.



Piquet de Terre

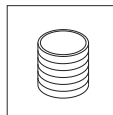

3/4"

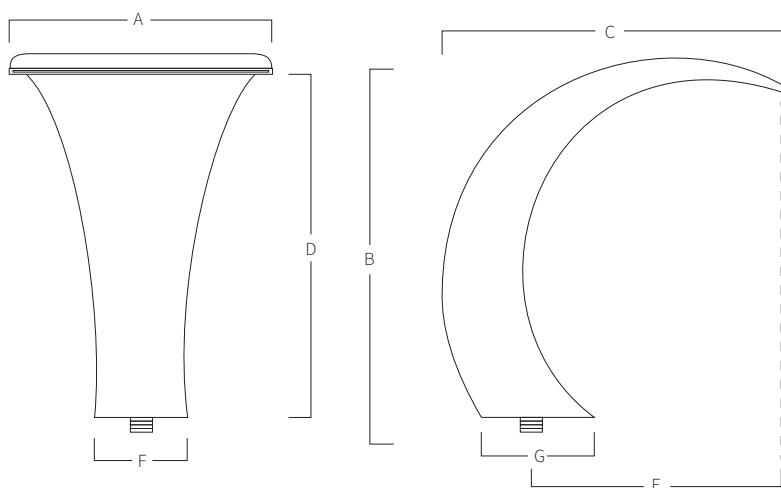

| A | B | C | D | E | F | G |
|-----|-----|-----|-----|-----|----|----|
| 150 | 220 | 220 | 185 | 165 | 60 | 80 |

Mesures en mm

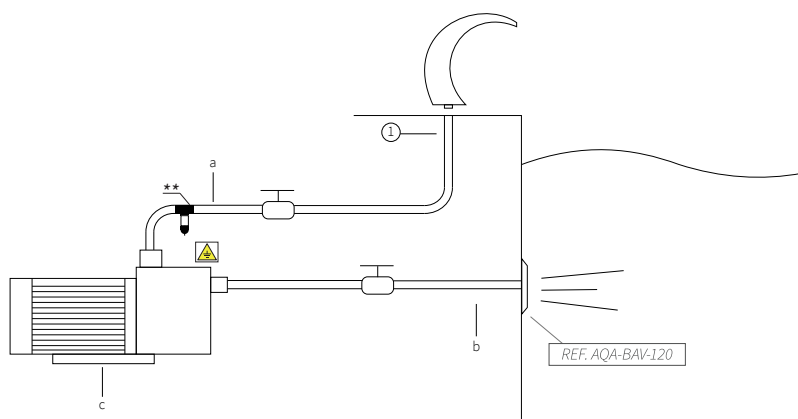

SYSTÈME DE MONTAGE

- 1) Visser avec manchon 3/4" mâle.
- 2) Fixer le piquet de terre.
 - a) Tube d'impulsion pour connexion 3/4 ".
 - a) Pompe auto aspirant:
106SPA: 0,5hp - 8m³/h (Ref. AQA-B8).
 - c) Tube d'aspiration.

*Bouton pneumatique ou électrique à définir dans le travail.