

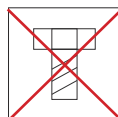

REF. 106M

Cascade en acier inoxydable AISI 316L (Qualité marine). Finition polie.



Vis
NON inclus



Piquet de
Terre



1 1/2"

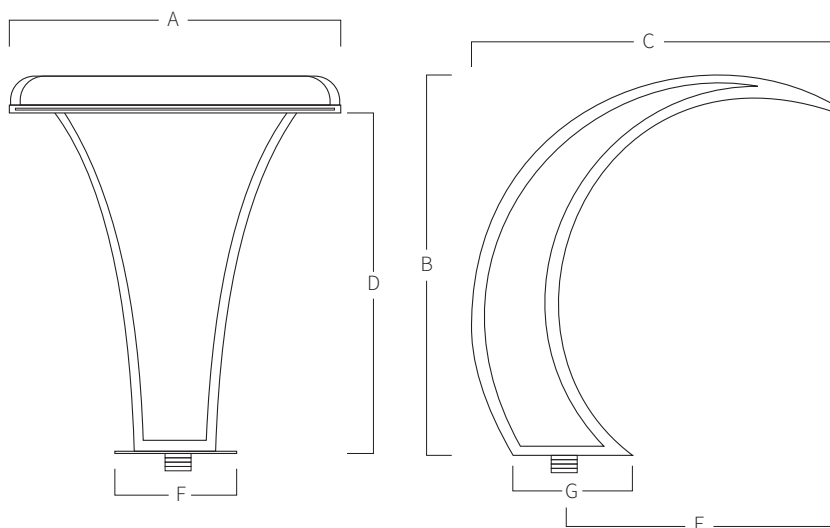

A	B	C	D	E	F	G
350	485	480	400	340	180	230

Mesures en mm

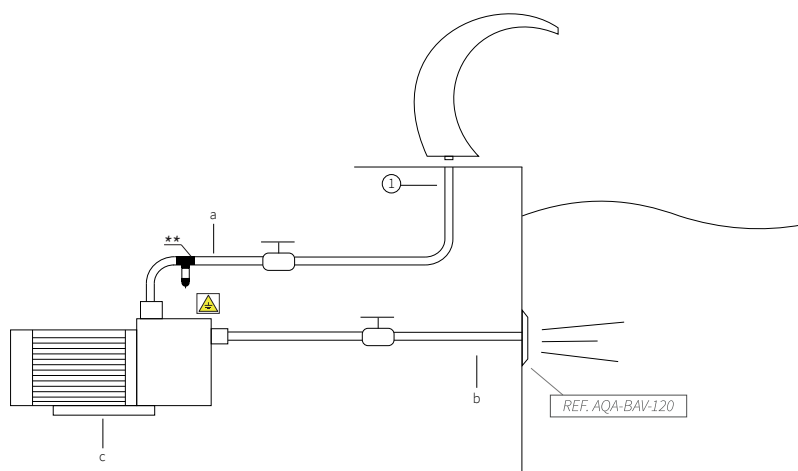

SYSTÈME DE MONTAGE

- 1) Visser avec manchon 1 1/2" mâle.
- 2) Fixer au piquet de terre.
- 3) Fixer avec les vis (non inclus).
 - a) Tube d'impulsion pour connexion 1 1/2".
 - b) Pompe auto aspirant:
106M: 1hp - 17,3m³/h (Ref. AQA-B17).
 - c) Tube d'aspiration.

*Bouton pneumatique ou électrique à définir dans le travail.