

REF. 2



Cascada en acero inoxidable AISI 316L (Calidad marina) y estructura en fibra de vidrio. Acabado pulido.



Anclaje
Incluido



Toma Tierra

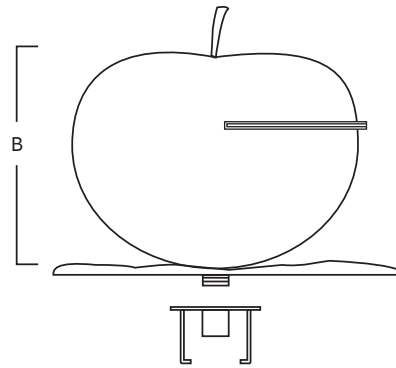
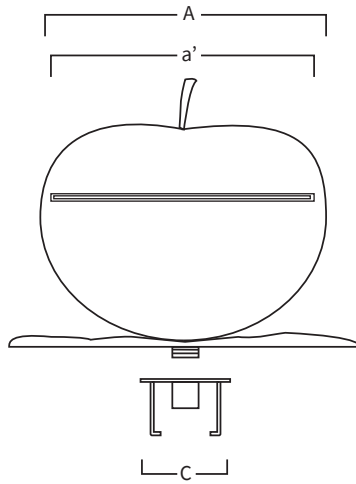

A	a'	B	C
450	460	500	Ø190

Medidas en mm

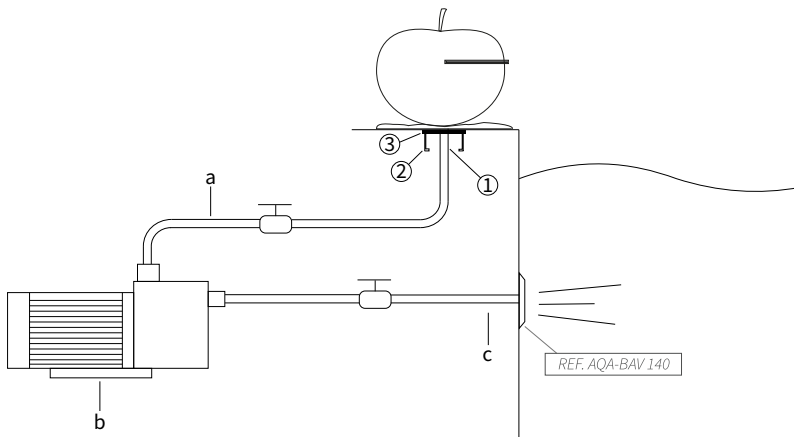

SISTEMA DE MONTAJE

- 1) Conectar la toma de agua al soporte con el manguito 1 1/2" hembra.
- 2) Fijar toma de tierra al soporte.
- 3) Empotrar el soporte y enroscar la cascada.
 - a) Tubo impulsión (Ø50mm).
 - b) Bomba auto aspirante:
2: 0,80hp - 10m³/h (Ref.AQA-B10).
 - c) Tubo aspiración 2" (Ø63mm).

*Pulsador neumático o eléctrico a definir en obra.