



REF. 13

Cascade en acier inoxydable AISI 316L
(Qualité marine) et fibre de verre. Fini polie.



Ancre
Inclus



Piquet de
Terre

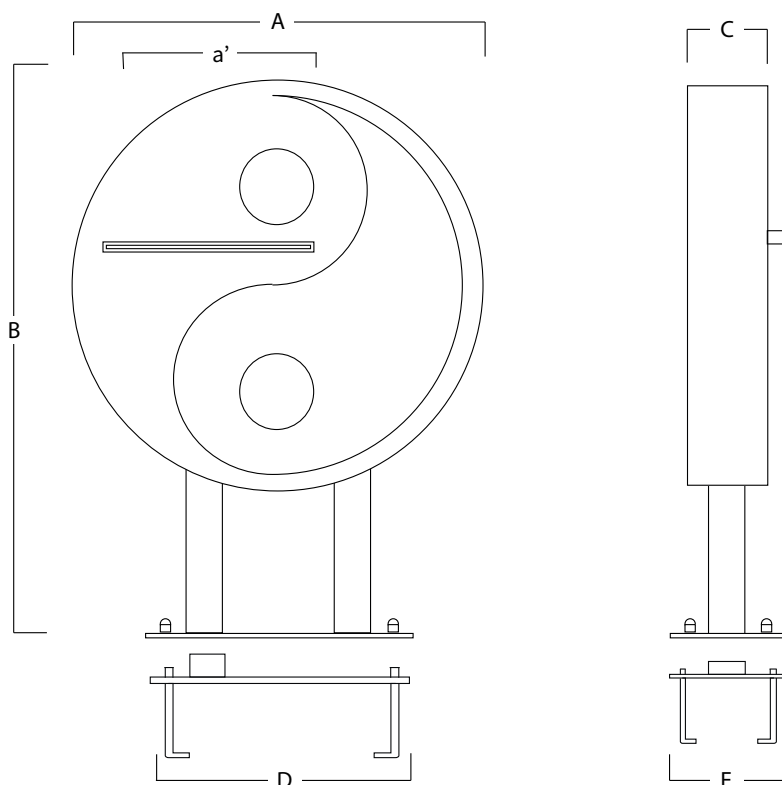

A	a'	B	C	D	E
1140	500	1320	210	500	150

Mesure en mm

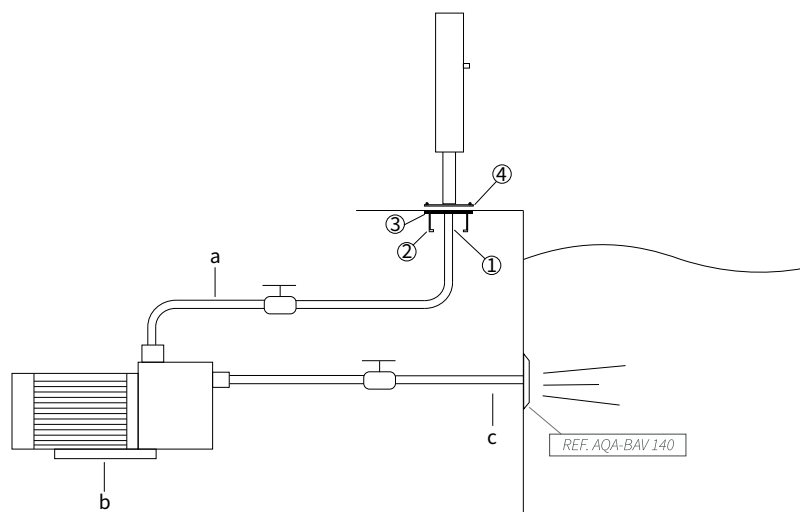

SYSTÈME DE MONTAGE

- 1) Connecter la prise d'eau à l'ancrage avec manchon 1 1/2" femelle.
- 2) Fixer le piquet de terre à l'ancrage.
- 3) Encstrer l'ancrage pour que la platine reste au ras du sol.
- 4) Fixer la cascade avec le visser (inclus).
 - a) Tube d'impulsion (Ø50mm).
 - b) Pompe auto aspirant:
13: 1,5hp - 21,5m³/h (Ref.AQA-B21).
 - c) Tube d'aspiration 2" (Ø63mm).

*Bouton pneumatique ou électrique à définir dans le travail.