

REF. 120.3

Lit d'hydromassage en acier inoxydable AISI 316L (Qualité marine). Fini polie.

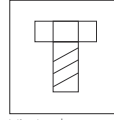

Vis Inclus
(10 unités)

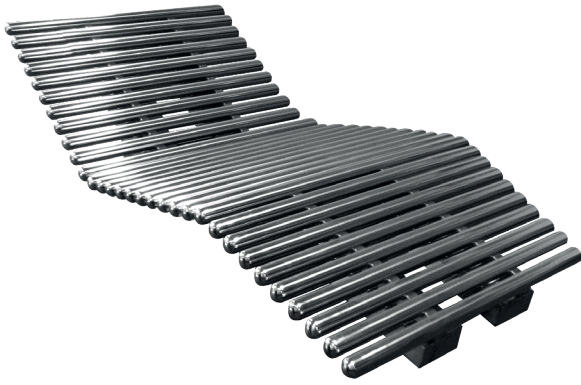

Piquet de
Terre

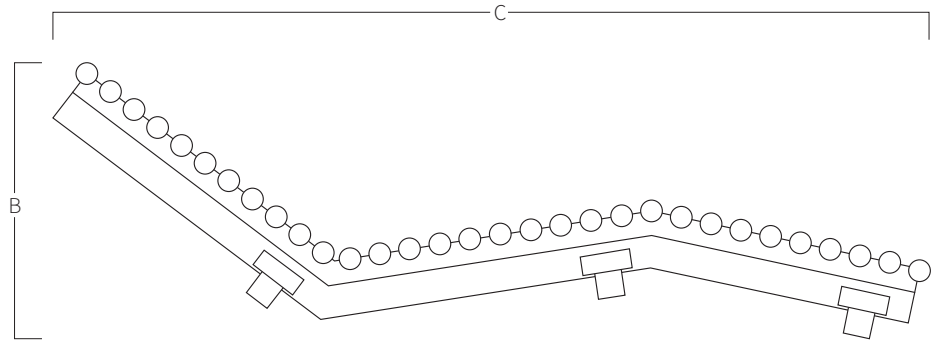
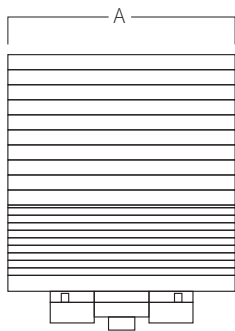

A	B	C
625	470	1685

Mesure en mm

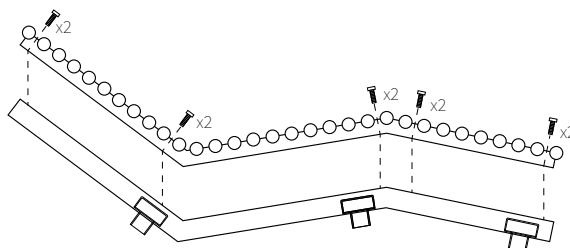
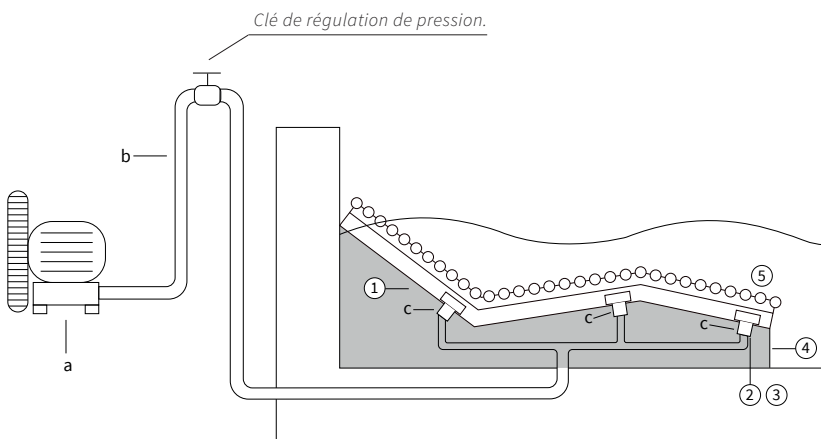

SYSTÈME DE MONTAGE

- 1) Démontez la structure tubulaire de la structure principale du lit (10 vis Allen M8).
- 2) Connectez les trois manchon 1 1/2" femelle à la prise d'air.
- 3) Fixez le piquet de terre.
- 4) Intégrez la structure principale au mur bas conçu pour ça.
- 5) Remontez la structure tubulaire sur la structure principale.

a) Pompe soufflante:

120.3: 1,1kw - 210 m³/h (Ref. AQA-S1100-210).

b) Tube Ø75mm.

c) Connexion manchon 1 1/2" femelle.

*Bouton pneumatique ou électrique pour définir dans le travail.