

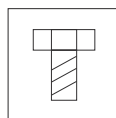

REF. 112A

Cascade mural en acier inoxydable AISI 316L (Qualité marine). Fini polie.



Vis Inclus
(4 unités)



Piquet de
Terre

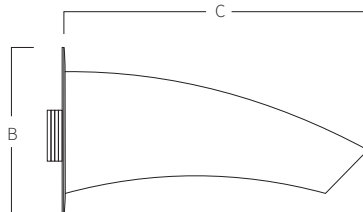
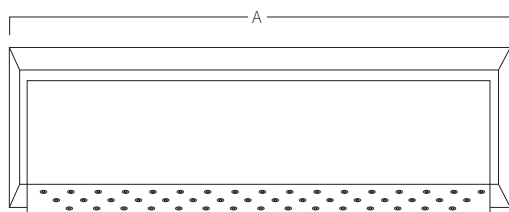

A	B	C
300	140	250
500	140	250
700	140	250
1000	140	250

Mesure en mm

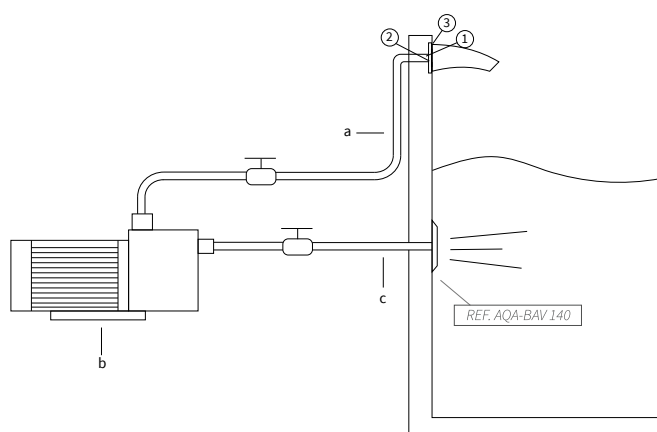

SYSTÈME DE MONTAGE

- 1) Visser au mur avec manchon mâle 1 1/2" (bouche 300/500) et manchon 2" mâle (bouche 700/1000).
- 2) Fixer le piquet de terre.
- 3) Fixer avec les 4 vis.
 - a) Tube d'impulsion Ø50mm (bouche 300/500) et Ø63mm (bouche 700/1000).
 - b) Pompe auto aspirant:
 - 112A (300) 0,50hp - 8m³/h (Ref. AQA-B8).
 - 112A (500) 0,80hp - 10m³/h (Ref.AQA-B10).
 - 112A (700) 1hp - 17,3m³/h (Ref.AQA-B17)
 - 112A (1000) 1,5hp - 21,5m³/h (Ref. B21).
 - c) Tube d'aspiration 2" (Ø63mm).

*Bouton pneumatique ou électrique à définir dans le travail.