



REF. 106SPA

Cascade en acier inoxydable AISI 316L (Qualité marine). Fini polie.



Piquet de Terre

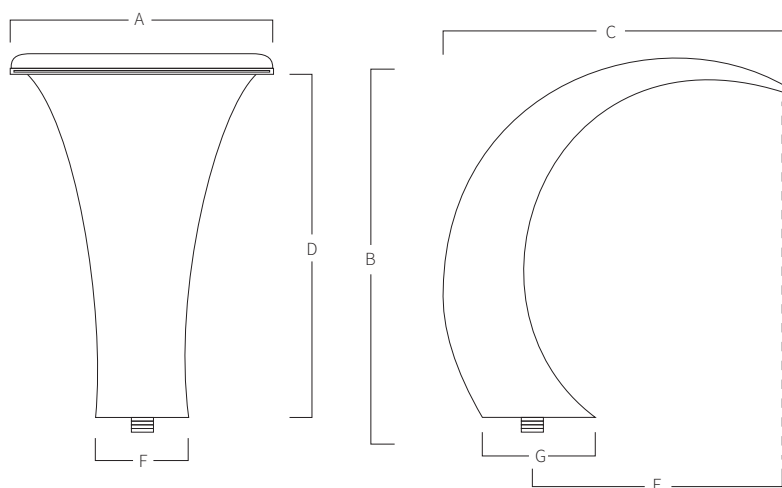

A	B	C	D	E	F	G
150	220	220	185	165	60	80

Mesure en mm

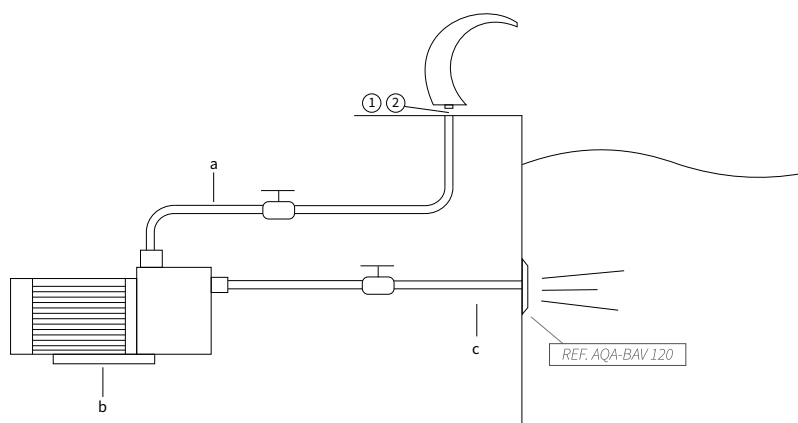

SYSTÈME DE MONTAGE

- 1) Visser avec manchon 3/4" mâle.
- 2) Fixer le piquet de terre.
 - a) Tube d'impulsion pour connexion 3/4 ".
 - a) Pompe auto aspirant:
106SPA 0,5hp - 8m³/h (Ref. AQA-B8).
 - c) Tube d'aspiration.

*Bouton pneumatique ou électrique à définir dans le travail.