



REF. 11

Cascada en fibra de vidrio y acero inoxidable AISI 316L (Calidad marina). Acabado pulido.



Anclaje
Incluido



Toma Tierra

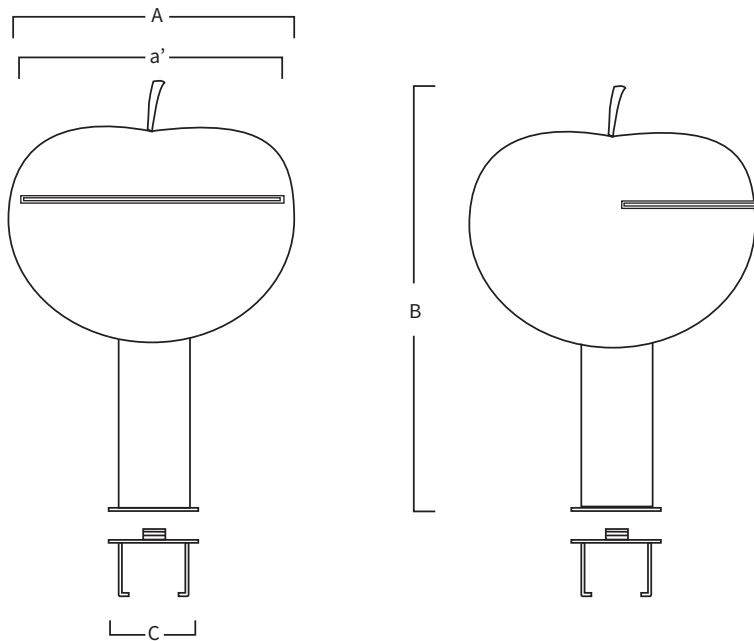

A	B	C
Ø1500	900	Ø150
<i>Medidas en mm</i>		

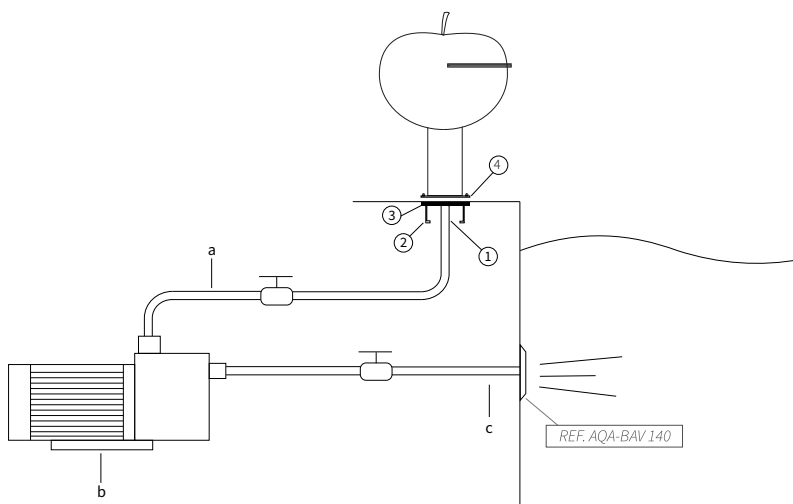

SISTEMA DE MONTAJE

- 1) Conectar la toma de agua al anclaje con el manguito 1 1/2" hembra.
- 2) Fijar toma de tierra al anclaje.
- 3) Empotrar el anclaje y enroscar la cascada.
 - a) Tubo impulsión (Ø50mm).
 - b) Bomba auto aspirante:
 - 11.1: 0,80hp - 10m³/h (Ref.AQA-B10).
 - c) Tubo aspiración 2" (Ø63mm).

**Pulsador neumático o eléctrico a definir en obra.*