



REF. 109

Cañón Ø63mm en acero inoxidable AISI 316L (Calidad marina). Acabado pulido o satinado.



Anclaje
Incluido

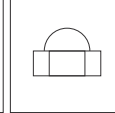

Tuercas
Incluidas
(4 unidades)



Toma Tierra

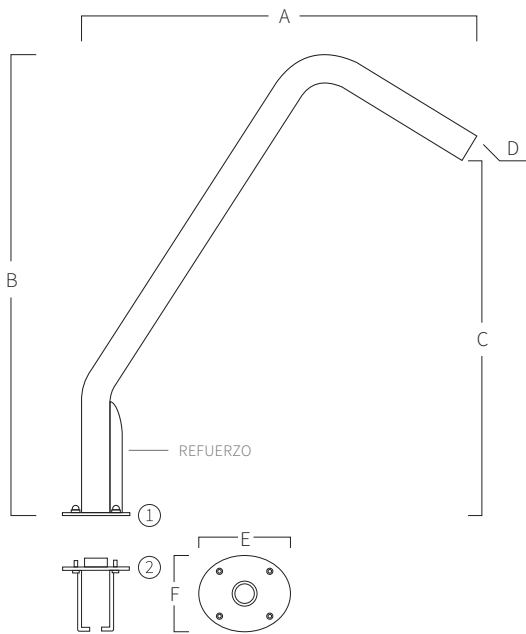

BOCAS INTERCAMBIABLES



E

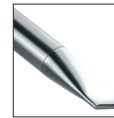

F



G

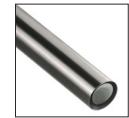

H

A	B	C	D	E	F
800	950	750	Ø63x1,5	175	145

Medidas en mm

① Tuercas para fijar el cañón.

② Anclaje para empotrar en el suelo.

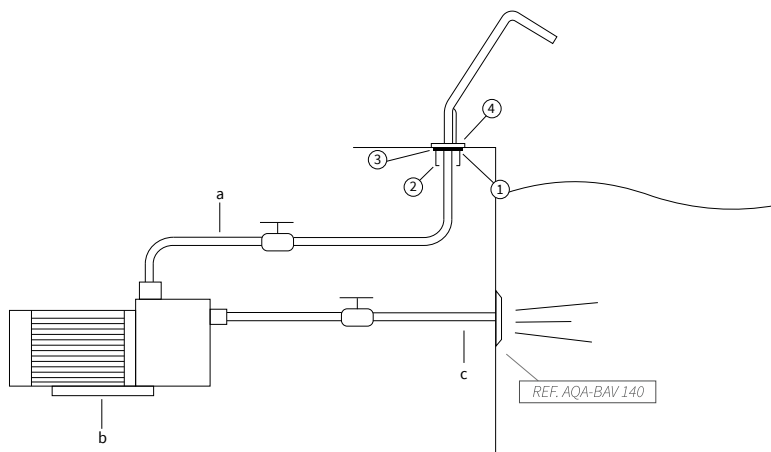

SISTEMA DE MONTAJE

- 1) Conectar la toma de agua en el anclaje con manguito de 1 1/2" hembra.
- 2) Fijar toma de tierra al anclaje.
- 3) Empotrar el anclaje para que la platina quede a ras de suelo.
- 4) Fijar el cañón con las tuercas.
 - a) Tubo impulsión 2" (Ø63mm).
 - b) Bomba auto aspirante:
109 1hp - 17,3m³/h (Ref. AQA-B17).
 - c) Tubo aspiración 2" (Ø63mm).

*Pulsador neumático o eléctrico a definir en obra.