



REF. **106SPA**

Cascada en acero inoxidable AISI 316L
(Calidad marina). Acabado pulido.



Toma Tierra

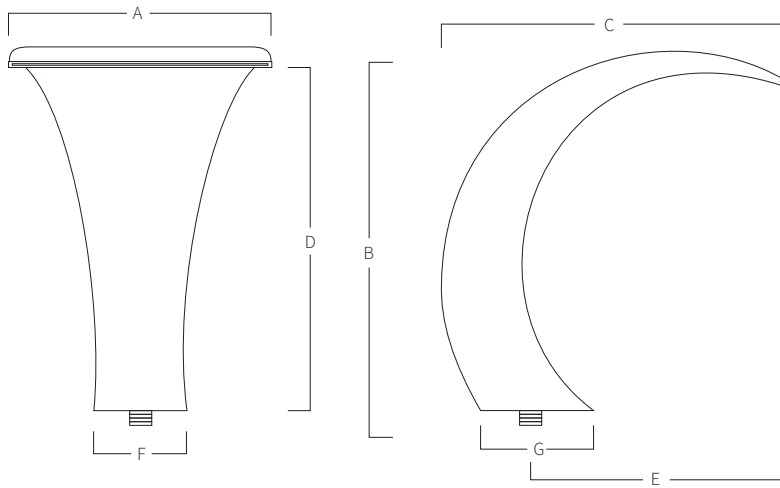

A	B	C	D	E	F	G
150	220	220	185	165	60	80

Medidas en mm

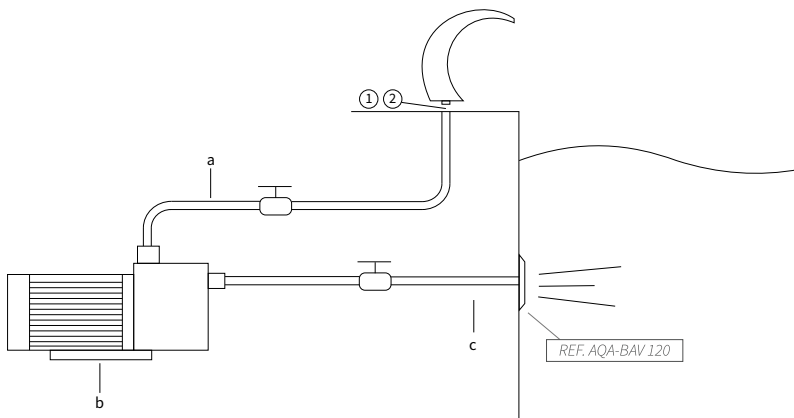

SISTEMA DE MONTAJE

- 1) Enroscar con manguito 3/4" macho.
- 2) Conectar toma de tierra.

a) Tubo impulsión para conexión 3/4".

b) Bomba auto aspirante:
106SPA 0,5hp - 8m³/h (Ref. AQA-B8).

c) Tubo aspiración.

**Pulsador neumático o eléctrico a definir en obra.*