

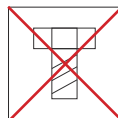

REF. 106M

Cascada en acero inoxidable AISI 316L (Calidad marina). Acabado pulido.



Tornillería no Incluida



Toma Tierra

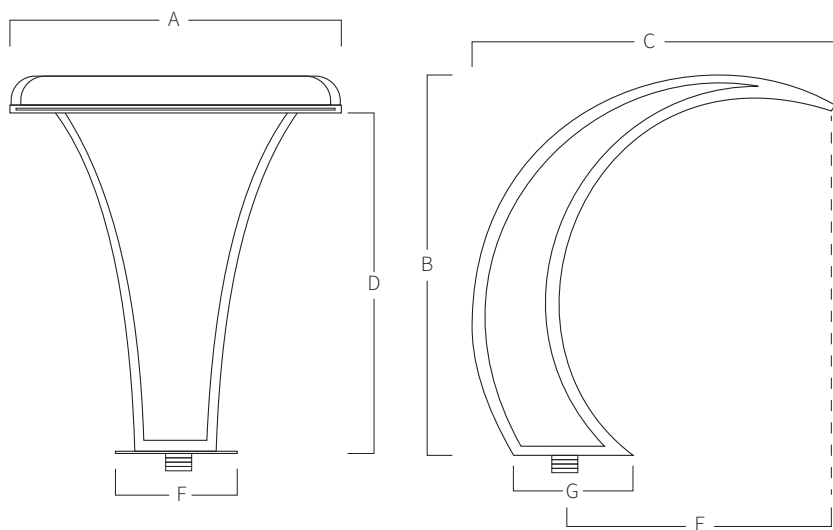

A	B	C	D	E	F	G
350	485	480	400	340	180	230

Medidas en mm

SISTEMA DE MONTAJE

- 1) Enroscar con manguito 1 1/2" macho.
- 2) Conectar toma de tierra.
- 3) Fijar con tornillos (no incluidos).
 - a) Tubo impulsión para conexión 1 1/2".
 - b) Bomba auto aspirante: 106M 1hp - 17,3m³/h (Ref. AQA-B17).
 - c) Tubo aspiración.

*Pulsador neumático o eléctrico a definir en obra.

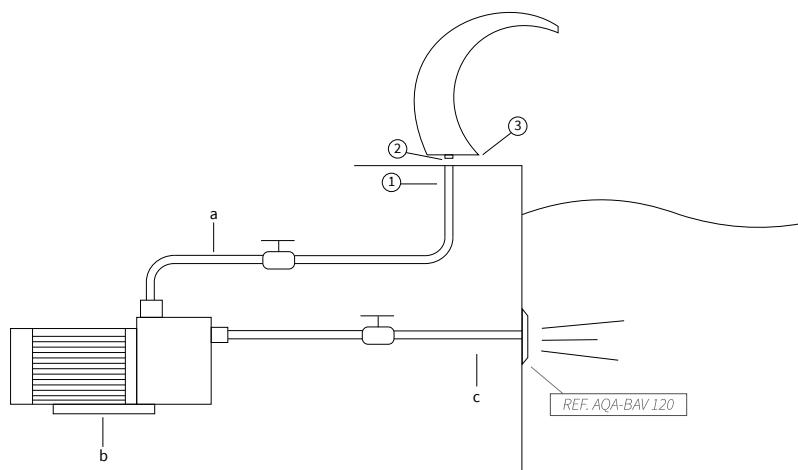

REF. AQA-BAV 120