

REF. 106A.2

Cascada en acero inoxidable AISI 316L
(Calidad marina). Acabado pulido o satinado.

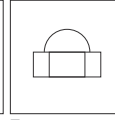

Anclaje
Incluido



Tuercas
Incluidas
(3 unidades)



Toma Tierra

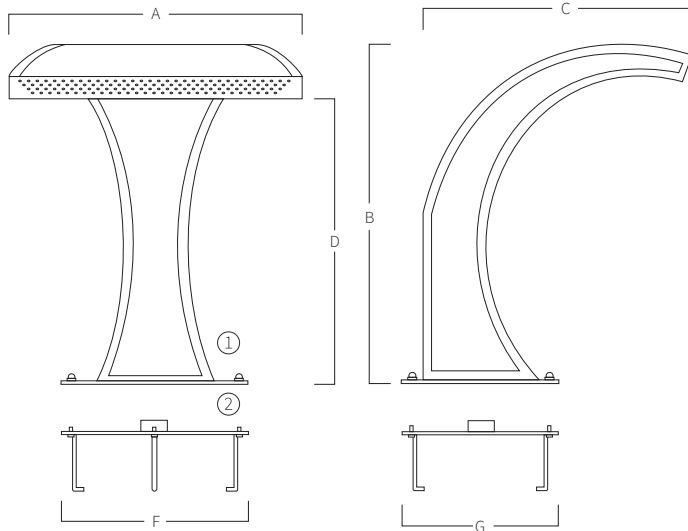

A	B	C	D	F	G
300	800	745	540	280	400
500	800	720	640	450	370
700	800	680	710	450	370
1000	1020	750	930	530	515

Medidas en mm

- ① Tuercas para fijar la cascada.
- ② Anclaje para empotrar en el suelo.

SISTEMA DE MONTAJE

- 1) Conectar la toma de agua en el anclaje con manguito 2" hembra.
- 2) Fijar toma de tierra al anclaje.
- 3) Empotrar el anclaje para que la platina quede a ras del suelo.
- 4) Fijar la cascada con las tuercas.
 - a) Tubo impulsión 2" (Ø63mm).
 - b) Bomba auto aspirante:
 - 106A.2 (300) 1hp - 17,3m³/h (Ref. AQA-B17).
 - 106A.2 (500) 1,5hp - 21,5m³/h (Ref. AQA-B21).
 - 106A.2 (700) 2hp - 26,6m³/h (Ref. AQA-B26).
 - 106A.2 (1000) 3hp - 38,8m³/h (Ref. AQA-B38).
 - c) Tubo aspiración 2" (Ø63mm).

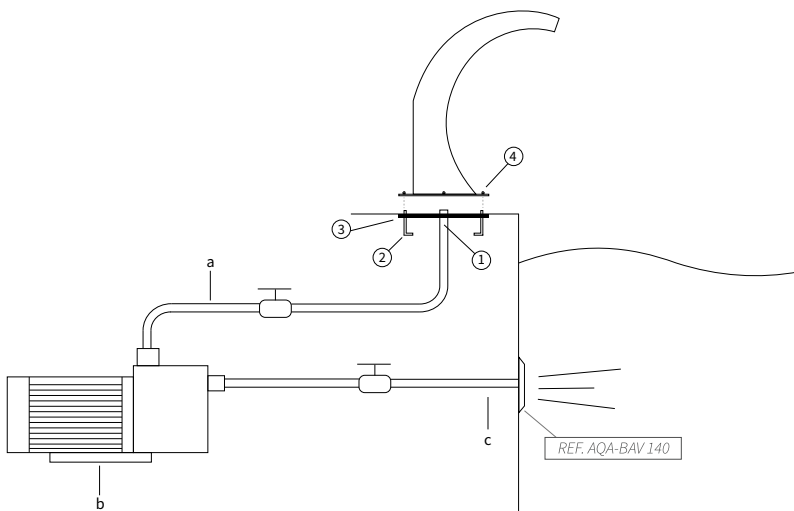

*Pulsador neumático o eléctrico a definir en obra.